

عوامل اجتماعی موثر بر هویت دانشگاهی دانشجویان دانشگاه آزاد اسلامی^۱

علی بقائی سرابی^۲، محمدجواد اسماعیلی^۳

چکیده

دغدغه اصلی این مقاله سنجش میزان هویت دانشگاهی دانشجویان دانشگاه آزاد اسلامی و کاوش در خصوص عوامل اجتماعی موثر بر آن می‌باشد. اساس نظری سنجش هویت دانشگاهی دانشجویان، مبتنی بر نظریه دیالکتیک درونی- برونی شناسایی ریچارد جنکینز که تلفیقی از اندیشه‌های کولی، مید، گافمن، مارکس و بوردیو است، می‌باشد. با تکیه بر چهارچوب نظری مذکور متغیرهایی نظیر فرهنگ دانشگاهی (شامل فرهنگ آموزش، فرهنگ یادگیری، فرهنگ سازمانی و مدیریت، و خرده‌فرهنگ‌های دانشجویی)، سرمایه فرهنگی (شامل سرمایه فرهنگی تجسم‌یافته، عینی‌شده، نهادینه) و انگیزه‌های تحصیلی به عنوان عوامل موثر بر هویت دانشگاهی تشخیص داده شدند.

طرح پژوهش «غیرآزمایشی از نوع پیمایش» بود. جامعه آماری شامل کلیه دانشجویان مقطع کارشناسی دانشگاه آزاد اسلامی در چهار واحد رودهن، شهریار- شهرقدس، کرج و ورامین- پیشوا بود. با استفاده از فرمول تعیین حجم نمونه کوکران و با در نظر گرفتن پارامترهای دخیل در محاسبه آن، تعداد نمونه در حدود ۳۸۰ نفر تعیین شد که در تحقیقات اصلی ۳۵۱ نفر از آنان در پژوهش مشارکت کردند. روش نمونه‌گیری «طبقه‌ای نامتناسب با حجم» بود. ابزار گردآوری اطلاعات پرسشنامه محقق‌ساخته بود که برای سنجش چهار متغیر اصلی طراحی شد. اعتبار پرسشنامه از طریق روش «اعتبار محتوایی» محرز گردید. پایایی پرسشنامه‌ها از طریق روش «پایایی همسانی درونی» بدست آمد. تجزیه و تحلیل اطلاعات با استفاده از برنامه‌های رایانه‌ای SPSS 12 و LISREL 8.5 از طریق فنون جدول‌سازی، نموداربندی، و محاسبه شاخصهای آماری (پارامتری یا ناپارامتری) انجام شد.

طبق نتایج سه متغیر سرمایه فرهنگی، فرهنگ دانشگاهی و انگیزه‌های تحصیلی، با همدیگر، به طور معنی‌داری تغییرات در هویت دانشگاهی را تبیین می‌کنند. در این بین، ابتدا فرهنگ دانشگاهی و بعد سرمایه فرهنگی اهمیت بیشتری در تبیین هویت دانشگاهی داشته و انگیزه‌های تحصیلی دانشجویان تاثیر قابل‌تعمیمی بر هویت دانشگاهی ندارد.

کلید واژه: هویت دانشگاهی، فرهنگ دانشگاهی، سرمایه فرهنگی، انگیزه‌های تحصیلی، دانشگاه آزاد اسلامی

تاریخ دریافت مقاله: ۱۳۸۸/۱۰/۹

تاریخ پذیرش مقاله: ۱۳۸۸/۱۱/۶

۱- این مقاله برگرفته از پژوهشی با عنوان «بررسی عوامل اجتماعی موثر بر هویت دانشگاهی دانشجویان منطقه ۱۲ دانشگاه آزاد اسلامی» است که با حمایت مالی معاونت پژوهشی دانشگاه آزاد اسلامی رودهن و منطقه ۱۲ دانشگاه آزاد اسلامی انجام گرفته است.

۲- عضو هیأت علمی دانشگاه آزاد اسلامی واحد رودهن (نویسنده عهده دار مکاتبات) wildlearning2006@gmail.com

۳- دانشجوی دکتری جامعه‌شناسی دانشگاه تربیت مدرس

۱۷۶.....پژوهش نامه علوم اجتماعی، سال سوم، شماره چهارم، زمستان ۱۳۸۸

بیان مسئله

در جامعه مدرن، واقعیت و ایده‌ی دانشگاه از جایگاه و مرجعیت مرکزی و حیاتی در رونق فرهنگ و اجتماع هر ملتی برخوردار است. یکی از ستون‌های معبد جدید دانش، سازه فرهنگ دانشگاهی موثر و استوار است. فرهنگ دانشگاهی ضعیف و ناکارا، انسان و «هویت دانشگاهی» ضعیف و ناکارا تولید می‌کند.

مفهوم هویت دانشگاهی، جذاب و مهم است چرا که حداقل به سه نحو می‌تواند کنش‌های دانشجویان و عوامل مرتبط با آن را در اجتماع دانشگاهی و اجتماع عام یا همان جامعه تبیین کند: (الف) تبیین «عضویت در رده اجتماعی» دانشگاه از طریق هنجارهای اجتماع دانشگاهی و معیارهای رفتار دانشگاهیان؛ (ب) کسب یا دفاع از شان^۱ و احترام^۲ به خود دانشگاهی؛ (ج) استحکام منافع، امیال و ترجیحات دانشجویان و گروه‌های دانشگاهی و دانشجویی بر مبنای هویت دانشگاهی.

در سطح تجربی، تجربه زیسته^۳ معلمان درامتدریس در واحدهای دانشگاه آزاد اسلامی و بازانندیشی برونداد دانشجویان دانشگاه آزاد اسلامی نشان می‌دهد که در این «میدان دانشگاهی» کلیشه آشکاری میان هویت دانشگاهی دانشجویان وجود دارد. بطوری که چنین پنداشته می‌شود که دانشجویان دانشگاه آزاد از اعتماد بنفس، احساس غرور، هوش تحصیلی، فرهنگ یادگیری مشارکتی و فعال، احساس تعلق دانشگاهی، و گفتمان انتقادی کمتری در مقایسه با یک دانشجوی معمولی مورد نظر اساتید برخوردارند. چنین فرض می‌شود که دانشجویان دانشگاه آزاد، این کلیشه دانشگاهی^۴ را پذیرفته‌اند که از هوش و توانایی تحصیلی کمتری برخوردار هستند و قابلیت دستیابی به مدارج علمی، فرهنگی و شغلی بالا در جامعه را ندارند. به طوری که گمان می‌رود از عارضه از خود بیگانگی تحصیلی بیشتری رنج می‌برند. آنها احساس بیهودگی، بی‌معنایی، بی‌قدرتی و انفعال بیشتری در فرایند یادگیری و فرایند زندگی دانشجویی‌شان می‌کنند. و در رقابت با دانشجویان دولتی امید و انتظارات کمتری برای قبولی در مقاطع تحصیلی بالاتر را ابراز می‌کنند. در کل به نظر می‌رسد که دانشجویان دانشگاه آزاد هویتی ضایع شده^۵ و داغ‌خورده^۶ دارند و از زندگی دانشجویی در این قبیله فرهنگی - اقتصادی (دانشگاه آزاد) رنج می‌برند.

شعور عامیانه حاکی از تاثیرپذیری هویت دانشگاهی از عواملی چون فرهنگ دانشگاهی، سرمایه فرهنگی، سرمایه اقتصادی، کارگزاران جامعه‌پذیری (مثل رسانه‌ها، خانواده‌ها و استادان دانشگاه و

عوامل اجتماعی موثر بر هویت دانشگاهی دانشجویان دانشگاه آزاد اسلامی.....۱۷۷

گروه همسالان)، نوع و میزان انگیزه‌های ورود به دانشگاه، ترکیب و برآیند تصویر دیگران غیرمهم از هویت دانشجویان دانشگاه آزاد و برداشت از خود دانشگاهی دانشجویان می‌باشد. مطالعات مرتبط با این موضوع نشان از آن دارد که اساس نظری سنجش هویت دانشگاهی دانشجویان، مبتنی بر نظریه دیالکتیک درونی- برونی شناسایی ریچارد جنکینز^۷ (۱۳۸۱) است. این نظریه که تلفیقی از اندیشه‌های کولی، مید، گافمن، مارکس و بوردیو است، تاکید می‌کند که خود^۸ به طور کامل در اجتماع ساخته می‌شود. بر این اساس، آنچه مردم درباره ما می‌اندیشند از آن چه ما در باره خودمان می‌اندیشیم اهمیت کمتری ندارد (همان: ۲۵).

از آنجا که خود افراد یک برساخته اجتماعی است و در تعاملات و در فضای اجتماعی ساخته می‌شود و تغییر می‌کند، لذا مسئله این تحقیق را می‌توان در این قالب صورت‌بندی کرد که چگونه و تحت چه عواملی، دیالکتیک تصویر دیگران از هویت دانشگاهی دانشجویان آزاد و تصویر دانشجویان از خود، منجر به شکل‌گیری هویت دانشگاهی دانشجویان آزاد اسلامی می‌شود. مسئله کانونی این پژوهش، بررسی عوامل اجتماعی موثر بر هویت دانشگاهی دانشجویان (منطقه ۱۲) دانشگاه آزاد اسلامی است.

بهترین داور در مورد جایگاه و عملکرد این نهاد در ارتباط با شکل‌گیری هویت دانشگاهی دانشجویان، اظهار نظر و عملکرد دانشجویان می‌باشد که پایه‌ها و عاملان اصلی پروژه توسعه علم بوده و موضوع و محور آموزش می‌باشند.

از این رو سوالات تحقیق را می‌توان در دو بخش سوالات توصیفی و سوالات تبیینی به شکل زیر مطرح کرد:

سوالات توصیفی:

- سطح «هویت دانشگاهی» دانشجویان منطقه ۱۲ دانشگاه آزاد اسلامی چقدر است؟
- سطح «فرهنگ دانشگاهی» دانشجویان منطقه ۱۲ دانشگاه آزاد اسلامی چقدر است؟
- سطح «سرمایه فرهنگی» دانشجویان منطقه ۱۲ دانشگاه آزاد اسلامی چقدر است؟
- سطح «انگیزه‌های تحصیلی» دانشجویان منطقه ۱۲ دانشگاه آزاد اسلامی چقدر است؟

سوالات تبیینی:

- سطح «فرهنگ دانشگاهی» چه رابطه‌ای با سطح «هویت دانشگاهی» دانشجویان منطقه دوازده دانشگاه آزاد اسلامی دارد؟

- سطح سرمایه فرهنگی چه رابطه‌ای با سطح «هویت دانشگاهی» دانشجویان منطقه دوازده دانشگاه آزاد اسلامی دارد؟

- سطح انگیزه‌های تحصیلی چه رابطه‌ای با سطح هویت دانشگاهی دانشجویان منطقه دوازده دانشگاه آزاد اسلامی دارد؟

- سطح «فرهنگ دانشگاهی»، سطح «سرمایه فرهنگی» و سطح «انگیزه‌های تحصیلی» مجموعاً چقدر از واریانس «هویت دانشگاهی» را تبیین می‌کنند؟

تعاریف مفهومی

هویت دانشگاهی: بر مبنای تعریف نظری از هویت اجتماعی، هویت دانشگاهی بنا بر معیارهای متعدد قابل تعریف و تقسیم‌بندی است. در اینجا، هویت دانشگاهی بر سه مبنای زیر تعریف می‌شود:

(۱) شناسایی، تعریف، تایید و ساخت اجتماعی و نمادین هویت: شامل «هویت دانشگاهی برای خود» و «هویت دانشگاهی در خود». بر مبنای رویکرد جامعه‌شناختی جنکینز، ایکسین شری و یان چن هویت دانشگاهی به منزله گونه‌ای از انواع هویت اجتماعی مبتنی بر اسناد معنا به خود دانشگاهی بر مبنای شناسایی تشابهات و تمایزات خود با سایر دانشجویان و تقسیم‌بندی و رده‌بندی خود از طریق همین مکانیسم‌های شناسایی و مقایسه اجتماعی است.

هویت دانشگاهی برای خود^۱: در اینجا «جماعت دانشگاهی» (دانشجویان، کارمندان، اساتید و مدیران دانشگاه آزاد اسلامی) مشخص‌کننده‌ی هویت دانشگاهی می‌باشند. روزنبرگ، میان خود دانشگاهی «موجود»، خود دانشگاهی «دلخواه»، و خود دانشگاهی «وانمودی» تمایز قائل می‌شود. خود موجود، تصویری است که ما هم اکنون از شکل خود دانشگاهی مان داریم؛ خود دلخواه، تصویری است از آنچه که دوست داریم از خود دانشگاهی داشته باشیم؛ و خود وانمودی، شیوه‌ای است که ما در یک موقعیت خود دانشگاهی مان را نشان می‌دهیم.

هویت دانشگاهی در خود^۱: نگرش کارگزاران اجتماعی کردن به هویت دانشگاهی بخشی از واقعیت اجتماعی همه گروه‌ها است. گروه‌ها بطور چرخشی از سوی دیگران رده‌بندی می‌شوند. از طریق فرایند ارزیابی بازتابی، دیگران مهم ارزیابی‌هایشان از ما را به ما منتقل می‌کنند که این، بر شیوه نگاه به خود دانشگاهی مان تاثیر می‌گذارد. دیالکتیک درونی - برونی شناسایی میان خود و

دیگری نشان می‌دهد که هویت یک گروه ضرورتاً در ارتباط با سایر گروه‌ها وجود دارد. از این رو شناسایی گروه عملاً و لزوماً همرا با عمل رده‌بندی اتفاق می‌افتد.

(۲) عناصر درونی هویت: شامل عواطف و احساسات، قدرت و سیاست، منزلت و اعتبار.

عنصر عاطفی هویت دانشگاهی: داشتن یک هویت برای ما و دیگران موجب ایجاد خرسندی یا شرمندگی و سرخوردگی می‌شود. لذا، عنصر عاطفه و احساس از لوازم درونی و جدایی‌ناپذیر هویت اجتماعی است. از دیدگاه مک‌کال و سیمونز، اگر هویت غالب توسط دیگران تهدید بشود، فرد پاسخ یا عکس‌العملی منفی را تجربه خواهد نمود. احساس منفی نسبت به هویت دانشگاهی از عدم تحقق چشم‌داشت‌های هویتی ناشی می‌شود. وقتی که هویت دانشگاهی یک شخص بطور مکرر در تعامل اجتماعی تایید شود، موجب بروز احساسات مثبت، افزایش اعتماد به دیگران، تعهد به دیگری، و احساس و ادراک این که شخص بخشی از یک گروه (دانشگاه) است، می‌شود.

بنا بر رهیافت جامعه‌شناختی گافمن، مفهوم «هویت داغ‌خورده» به ایجاد تمایز میان هویت «واقعی» دانشگاهی و هویت «حقیقی» دانشگاهی تعریف می‌نماییم. این مفهوم‌سازی از هویت به دو نوع قابل تقسیم است: الف) «بی‌اعتباری»: فرد دانشگاهی فرض را بر این می‌گیرد که حضار تفاوت‌ها را می‌دانند و یا این تفاوت برایشان آشکار است، برای مثال کسی که «مشروط شده» است. عکس‌العمل کسی که از داغ بی‌اعتبارشدگی رنج می‌برد، تخفیف تنش ناشی از این قضیه است که دیگران قضیه را می‌دانند؛ ب) «احتمال بی‌اعتباری»: حضار نه تفاوت‌ها را می‌دانند و نه می‌توانند تصورشان را بکنند (گافمن، ۱۳۸۶؛ ریتزر، ۱۳۷۹). مساله‌نمایشی کسی که دچار این نوع داغ است نگهداری راز است تا قضیه‌اش برای حضار همچنان ناشناخته باقی بماند. طبق نظر گافمن، توقع دیگران از ما براساس تصویر اجتماعی ما است. دیگران فقط هویت دانشگاهی ما را درک نمی‌کنند بلکه در عین حال به طور فعالانه‌ای آن را می‌سازند. آن‌ها این کار را بواسطه مکانیسم‌های نام‌گذاری و رده‌بندی و از طریق چگونگی واکنش به ما و رفتار با ما انجام می‌دهند.

عنصر سیاست و قدرت در هویت دانشگاهی. بنا بر رویکرد مطالعات فرهنگی رابرت جی. دان، چگونگی تلقی مردم از خود دانشگاهی - دانشجویی‌شان تحت تاثیر جایگاه‌شان در جامعه و سیاست هویتی می‌باشد. سیاست هویتی به راهبردی اطلاق می‌گردد که افراد به موجب آن خود را از طریق هم‌هویت شدن با و یا عضویت در دانشگاه یا رده‌هایی که سرچشمه احساس‌ها و تجربه‌های متمایز حاشیه‌نشینی و فرودستی به شمار آمده‌اند، تعریف می‌کنند. مفهوم هویت و سیاست هویتی، اساساً

بر مفهوم «تفاوت» مبتنی است. تفاوت، ایده محوری آن دسته مباحثات نظری است که هویت را به دیده ذاتی از پیش داده شده و ملترزم به صفات یک گروه نمی‌نگرند، بلکه معتقدند هویت دانشگاهی طی رشته‌ای از فرایندها شکل و قوام می‌پذیرد (همان: ۹۶).

عنصر منزلت و اعتبار در هویت دانشگاهی: مناسب‌ترین مفهوم که عنصر منزلت، اعتبار و عناصر مشابه را می‌پوشاند مفهوم سرمایه نمادین است. سرمایه نمادین شکلی از سرمایه (علمی، فرهنگی، انسانی) است که محصول ذهنی تقسیم‌بندی‌ها و تضادهایی از قبیل کاربردی/غیر کاربردی، مفید/غیر مفید، نابلد/متخصص، باهوش/کند ذهن، و موارد مشابه است که در مورد رشته‌های فنی-پزشکی و رشته‌های علوم اجتماعی / انسانی و جایگاه دانشجویان و اساتید دانشگاه آزاد اسلامی توسط افکار عمومی اسناد داده می‌شود. این سرمایه نمادین همان دارایی‌های فرهنگی، اجتماعی و علمی دانشجویان و اساتید دانشگاه آزاد اسلامی است که اعضای اجتماع بزرگتر (افکار عمومی) آن را می‌شناسند، می‌بینند؛ و به رسمیت می‌شناسند. سرمایه نمادین به معنای برخورداری دانشجویان و اساتید دانشگاه آزاد اسلامی از منزلت، احترام، به رسمیت شناخته شدن، و دریافت احساس اعتماد به کارایی فنی و اخلاقی دانشجویان و اساتید از طرف افکار عمومی، و پذیرش و تایید هویت نقش دانشجویی و دانشگاهی توسط آنان است.

(۳) سطح فردی (شخصی و نقشی) و جمعی (گروهی): بر مبنای تقسیم بندی میان انواع هویت با رویکردی جامعه‌شناختی، هویت فردی دانشگاهی (به دو صورت شخصی و نقشی) به نوعی آگاهی اطلاق می‌شود که هر دانشجو در فرایند اجتماعی شدن و تعامل با دیگران دانشگاهی و غیردانشگاهی در باره خود کسب می‌کند و واسطه بین دنیای درونی و برونی فرد است که در میدان تعاملاتی دانشگاه، رابطه او را با خود و دیگران تنظیم و کنش‌هایش را هدایت می‌کند. هویت فردی، معرف استقلال شخصی و نقشی فرد است. از نظر جنکینز، بارزترین فرق میان هویت فردی و هویت جمعی دانشگاهی در این است که هویت فردی بر «تفاوت» و هویت جمعی بر «شباهت» تاکید دارد (جنکینز، ۱۳۸۵: ۳۳۳-۳۴).

تصور از هویت شخصی دانشگاهی را به دو دسته «ارزشگذاری خود دانشگاهی» و «انگیزش و انرژی عاطفی فردی» تقسیم بندی می‌شود. ارزشگذاری خود دانشگاهی^{۱۱} به ارزشگذاری تصور از خود می‌باشد که مناسب‌تر است به منزله عزت نفس^{۱۲} فهم شود. عزت نفس دانشگاهی دو جنبه دارد. اول، جنبه کارایی^{۱۳} و خود اثربخشی دانشگاهی^{۱۴} به معنای نگرش به خود دانشگاهی به منزله

فرد توانا و کاردان؛ دوم، جنبه ارزش داشتن^{۱۵} و خود-ارزشمندی، احساس پذیرفته شدن و مهم بودن^{۱۶} فرد دانشجو است.

مفهوم انگیزش و انرژی عاطفی از آرای راندل کالینز (۲۰۰۰) و گافمن به عاریه گرفته شده است. بنا بر نظر جامعه‌شناختی رویارویی‌ها و مواجهه‌های اجتماعی از یک جنبه «مراسم‌گرایی»^{۱۷} دارند. شرکت کنندگان در هر مراسم تعاملی در یک «حالت یا عاطفه مشترک» قرار می‌گیرند و احساس می‌کنند که اعضای آن یک گروه‌اند و نسبت به یکدیگر تعهدات اخلاقی دارند.

در این مقاله، انگیزش و انرژی عاطفی در دو سطح شخصی و جمعی در نظر گرفته می‌شود. انرژی عاطفی شخصی با شاخص‌های احساس غرور دانشجویی، رضایت از رشته تحصیلی، رضایت از استادان و مدیر گروه، و تمایل به ادامه تحصیل و انگیزش و انرژی عاطفی جمعی با نشانگرهای ترجیح فعالیت‌های فردی، تمایل به کار جمعی و میزان انرژی حاصل از اجتماع دانشگاهی دانشجویان و اساتید مورد سنجش قرار می‌گیرد.

در پایان، تعریف نظری زیر را برای هویت دانشگاهی قائل شده‌ایم:

هویت دانشگاهی عبارت است از معانی، تصورات، احساسات، نگرش و برداشت مثبت یا منفی نسبت به هویت فردی (شخصی، نقشی) و هویت جمعی (گروهی) دانشگاهی افراد که مبتنی بر عواطف و احساسات، و مکانیسم‌های تفاوت، طرد و جدایی‌سازی، رده‌بندی، قدرت تبعیض و نابرابری، و هویت دیگری، و سلسله مراتب منزلت و اعتبار عمل می‌کند و تعریف می‌شود.

متغیرهای مستقل

متغیرهای موثر بر متغیر وابسته شامل ۳ متغیر فرهنگ دانشگاهی، سرمایه فرهنگی و انگیزه‌های تحصیلی دانشجویان می‌باشد.

فرهنگ دانشگاهی^{۱۸}. فرهنگ دانشگاهی به صورت زبان ویژه، فضای نمادین، آیین‌های دانشگاهی، عرف و مقررات و به طور کلی نمادهای خاص، عینیت و تبلور می‌یابد و مهمترین کارکرد آن تعیین و ایجاد نوع خاص هویت برای انسان دانشگاهی است. فرهنگ دانشگاهی از نظر تونی بچر، قلمروها و مرزهای اجتماع علمی را مانند یک قبیله مشخص می‌سازد. در اجتماعات دانشگاهی نیز مانند یک قبیله می‌توان الگوهای فرهنگی، زبان، قلمرو سرحدات، باورها و ارزش

های متمایز از دیگری را شناسایی کرد. همان طور که افراد عضو قبیله دارای هویت قبیلگی خاصی هستند، اعضاء اجتماعات علمی نیز دارای هویت قابل شناسایی ویژه‌اند (بجر به نقل از فاضلی، ۱۳۸۲: ۱۰۱).

مولفه‌های فرهنگ دانشگاهی گسترده است. فرهنگ دانشگاهی دربرگیرنده ابعاد متعددی همچون فرهنگ آموزش، فرهنگ یادگیری، فرهنگ سازمانی و مدیریت، و خرده فرهنگ‌های دانشجویی است. در اینجا، به عناصری از آن اشاره می‌شود که تاثیر مستقیم یا غیر مستقیم بر هویت دانشگاهی می‌گذارد.

فرهنگ آموزش شامل سوی‌گیریها و رفتارهای معلمان دانشگاه در رابطه با دانشجویان و دانشگاه می‌باشد که می‌تواند دارای ابعادی چون پژوهش محوری در مقابل آموزش محوری؛ دانشجو محوری در مقابل استاد محوری؛ جامعه محوری در مقابل دولت/نخبه محوری؛ مشارکتی، چندصدایی، گفت-وگویی، مبتنی بر یادگیری فعال و بازاندیشانه در مقابل اقتدارگرایانه، غیرمشارکتی، تک‌صدایی و تک‌گویی و یادگیری منفعل، ایستا و غیر بازاندیشانه؛ توجه به استقلال و فردیت دانشجو در مقابل بی‌توجهی به علایق و فردیت دانشجو؛ تلقی از علم به منزله فرایند، امر تعاملی - اجتماعی در مقابل دانش به منزله کالا، محصول و مقوله‌ای شناختی؛ تفکر انتقادی و تحلیلی در مقابل توصیفی و ستایش‌گرایانه.

فرهنگ یادگیری دانشجویان شامل باورها، نگرش / هنجارها و رفتارهای آنها در مورد یادگیری و دانش است که می‌تواند شامل این موارد باشد: یادگیری منفعل / فعال، نگرش به نظریه و امر نظری / دانش کاربردی، نگرش به دانش به مثابه کالا / بینش و اندیشیدن، یادگیری به مثابه هدف یا وسیله، داشتن اعتماد به نفس برای طرح دیدگاه‌های شخصی، نگرش ستایش‌گرایانه / توسعه طلبانه به علم، نگرش به علم و یادگیری به مثابه مقوله اجتماعی محصول برآمده از تعامل در یک موقعیت اجتماعی، یادگیری به مثابه آموختن یا به مثابه اندیشیدن انتقادی و بازتابی به خود و جهان، گفتگو و مباحثه یا گفت و شنود یکطرفه.

فرهنگ سازمانی و مدیریت دانشگاه: محققان از نظر چگونگی محیط کار برای ترغیب یا ممانعت یادگیری و مشارکت فعال در فرایندهای آموزشی و پژوهشی، پنج نوع فضای سازمانی را شناسایی کرده‌اند. این فضاها عبارتند از رغبت‌زدا^{۱۹}، ترغیب‌کننده^{۲۰}، درخواست‌کننده^{۲۱}، خشتی^{۲۲} و مانع

فضای فرهنگی مطلوب و آرمانی فضای درخواست کننده است، فضایی که مولفه‌های محیطی، دانشجویان و دانشگاهیان را ملزم به تلاش و کار بیشتر برای تحقق ارزش‌های دانشگاهی بکند. فرهنگ مدیریت موثر خود را در جذب اساتید مجرب، تجهیز دانشگاه به امکانات مناسب آموزشی، تنظیم مناسب واحدها و مواد آموزشی، کیفیت علمی مناسب اساتید و مربیان، سطح علمی مناسب دانشجویان بالاخص در مقاطع تکمیلی، ایجاد فضای علمی مناسب در دانشگاهها نشان می دهد(ذکایی و دیگری، ۱۳۸۷).

خرده فرهنگ‌های علمی - دانشجویی. هر دانشکده مجموعه‌ای از خرده فرهنگ‌های دانشجویی را در برمی گیرد. کلارک و ترو مفهوم «خوشه‌های غالب» (خرده فرهنگ‌های علمی، خرده فرهنگ‌های ورزشی، خرده فرهنگ سیاسی، خوشه برادری /خواهری) را به کار می‌برند(فانعی راد، ۱۳۸۵: ۹۷). چهار نوع خرده فرهنگ علمی دانشجویی در مقوله علم قابل شناسایی است: (الف) خرده فرهنگ شاگرد اولی‌ها: با اعمالی همچون مطالعه و تأمل شخصی، تأکید بر شوق به یادگیری و دانستن، و انجام فعال و جدی پروژه‌ها و کارنوشت‌های کلاس درس و فقدان غیبت از کلاس درس و دنبال کردن مو به موی برنامه‌های درسی ارائه شده مشخص می‌شود؛ (ب) خرده فرهنگ نوع دوم: شامل دارندگان سرمایه فرهنگی حداقلی و مدرک گرایان؛ (ج) خرده فرهنگ نوع سوم: شامل مدرک-گراها که عمدتاً به مدرک و سرمایه فرهنگی حداقلی می‌اندیشند، با غیبت از کلاسها، کپی برداری در پروژه‌های درسی، پاس کردن یا گذراندن دروس، تقلب در امتحان، واگذاری تکالیف و حتی پایان نامه تحصیلی تا اندازه‌ای از فرایند جامعه‌پذیری دانشگاهی رسمی و جریان غالب فاصله می‌گیرند؛ (د) خرده فرهنگ مخالف‌ها یا منتقدان. شامل کسانی می‌شود که با بی‌اعتمادی به انسان دانشگاهی رسمی و دانشجوی واقعی مطلوب کارگزاران رسمی اجتماعی کردن دانشگاهی، دست به خلق دانشجوی حقیقی مورد نظر خود می‌زنند که بسیار ملهم از فرهنگ جهانی علم است. مخالف‌ها، مشابه خرده فرهنگ نوع دوم و سوم کم کاری تحصیلی را اتخاذ می‌کنند اما با مضمون، معنا و دلالت‌های متفاوت. آنها نیز از حداکثر ظرفیت امکان غیبت خود استفاده می‌کنند، پروژه‌ها و کارنوشت‌های کلاسی را در صورت مغایرت با علائق و مسائل شناختی شخصی‌شان جدی نمی‌گیرند و شبهای امتحان یک کپی از جزوه کلاسی استاد تهیه می‌کنند و با صرف چند ساعت وقت، درس را پاس می‌کنند. اما این دانشجویان، موازی با فرهنگ دانشگاه رسمی، ساعتهای زیادی را صرف «مطالعه شخصی» با علاقه و جدیت می‌کنند و مساله معاش را به آینده

موکول می‌کنند. آنها برای دانش اهمیت قائل می‌شوند و آن را سواى دانشگاه و علم دانشگاهی ایرانی می‌دانند و نسبت به دومی، مقاومت نشان می‌دهند. به نظر می‌رسد که در کلاسهای درس نیز، مرکز توجه اساتید و دانشجویان می‌باشند. به طوری که در برخی موضوعات طرح شده در کلاس با گفتگوی انتقادی و چالش برانگیز دست از ایده‌ها و اندیشه‌های خود بر نمی‌دارند.

آنها نیز نوعی فرهنگ یادگیری منفعل استاد محور را نشان می‌دهند اما این انفعال، نوعی فعالیت و مقاومت است و متفاوت است با انفعال خرده فرهنگ نوع دوم و سوم که می‌توان آنها را سرمایه-داران فرهنگی حداقلی و مدرک‌گرایان نامید. مخالف‌ها، تعریف و قواعد رسمی فرهنگ آموزش و سیاست علم را به چالش می‌کشند و با عضویت مجازی در اجتماع جهانی علم، به تحقق خود فلسفی- فرهنگی شان می‌انديشند. در واقع، جان و قلب مخالف‌ها در اجتماع جهانی علم می‌تپد و در اجتماع علمی دانشگاه ایرانی با ذهن و بدن‌شان حضور می‌یابند.

سرمایه فرهنگی دانشجویان. پیر بورديو در رویکردی جامعه‌شناختی، سرمایه فرهنگی را دانشی به حساب می‌آورد که از طریق آموزش و تربیت منبعث از پایگاه اجتماعی انباشته می‌شود. بورديو در مقاله «انواع سرمایه» (۱۹۸۶) سرمایه فرهنگی را در سه حالت ترسیم می‌کند: (الف) حالت تجسم-یافته^{۲۴}. در شکل امیال و خلق و خویهای با دوام و پایدار ذهن و بدن ظاهر می‌شود. به عبارت دیگر، اینها همان عادت‌واره‌های^{۲۵} افراد و فعالیت‌های فکری هستند؛ (ب) حالت عینی‌شده^{۲۶}. در شکل کالاهاى فرهنگی (تصاویر، کتاب‌ها، ...) و فرآورده‌های فرهنگی است؛ (ج) حالت نهادینه^{۲۷}. در شکل مدارج و گواهینامه‌های آموزشی، علمی و حرفه‌ای است که ذخیره دانش، مهارت و تجارب افراد است.

یکی از نشانگرهای سرمایه فرهنگی تجسم‌یافته تجهیز به «روحیه و خصلت نقادی» است. بارت نقد و نقادیت^{۲۸} را نوعی فرهنگ، یعنی مجموعه باورها و ارزش‌هایی که امکان تفکر انتقادی را فراهم می‌کند، می‌داند (همان، ص ۴۸). نقد در اجتماعات علمی و دانشگاهی دارای سازمان تعریف شده‌ای است و هنجارها و معیارهای آن، کم و بیش بر پایه نوعی اجماع عام شکل می‌گیرند، در نتیجه نقد خصوصی یا زبان خصوصی نقد و نقد خارج از سازمان علم وجود ندارد. می‌توان این امر را «هنجار عمومیت فرهنگ نقد» نامید. بیشتر افراد نقدهای خصوصی و خارج از چارچوب رسمی سازمان علم را در روابط غیر رسمی، گفت و گوهای دوستانه و به طور کلی زندگی روزمره ابراز می‌دارند (فاضلی، ۱۳۸۲: ۴۹-۵۰).

انگیزه‌های تحصیلی. بنا بر رویکرد مطالعات فرهنگی بودریار، هال، جی دان و سایر اندیشمندان این حوزه، کنش افراد در زندگی معاصر کنونی بیشتر متأثر از میل و فرهنگ مصرفی است. بر همین مبنا، تحریک امیال و ارضاء علایق و نیازهای زندگی شهری جدید و میل به مصرف اشیاء، کالاها، نشانه‌ها و نمادها از عوامل اصلی انگیزه‌های تحصیل و دلایل ورود افراد به دانشگاه می‌باشند.

انگیزه‌های تحصیلی بنا بر رویکرد جامعه‌شناختی بوردیو عبارت از دلایل جذب، و درگیری ما به درون بازی تحصیل در دانشگاه است و پذیرفتن اینکه بازی دانشگاه ارزش ورود و شایسته بازی-کردن در آن را دارد. معنا و مفهوم سخن فوق این نیست که طبق تئوری بازی‌ها رفتار کنشگران مبتنی بر هدف استراتژیک باشد. نسبت عوامل اجتماعی با اهداف مربوطه، مطلقاً محاسبه آگاهانه سودمندی نیست، بلکه آنان مطابق با عادت‌واره (احساس راهیابی عملی) به فراست بازی مجهز می‌شوند. اگر ساختارهایی را که در بازی موجود است در ذهن نداشته باشید این بازی به چشم شما مهمل و مسخره جلوه می‌کند. اگر برعکس، ذهنی داشته باشید که مطابق با ساختارهای دنیایی که در آن بازی می‌کنید ساختار بندی شده باشد، همه چیز در نظر شما بدیهی جلوه می‌کند و حتی پرسش از این که آیا بازی ارزش وارد شدن به آن را دارد یا نه اساساً مطرح نمی‌شود. به بیان دیگر، هویت بازی بودن بازی‌های اجتماعی مورد فراموشی قرار می‌گیرد. شما بازی‌هایی را مهم و جالب می‌دانید که برای شما مهم است چون به مغز و به چشم شما تحمیل شده است، به این صورت که شما به گونه‌ای تربیت یافته‌اید که در آن بازی‌ها، حس برنده شدن می‌کنید و آماده‌اید برای دست‌آوردهای نهفته در بازی بمیرید، دست‌آوردهایی که از منظر کسانی که درگیر بازی نیستند و به آن التفاتی ندارند، خالی از فایده جلوه می‌کند.

دانش‌جویان همچون کنشگران عقلانی محسوب می‌شوند که با محاسبه فرصتها و فراخور شرایط در مورد دلایل ورود به دانشگاه و ادامه تحصیل تصمیم‌گیری می‌کنند و امیدوارند با کسب سرمایه فرهنگی نهادی شده (شامل مدارک دانشگاهی و تاییده‌ها) که ارزش تضمین شده قانونی دارد، سرمایه فرهنگی خود را به سرمایه اقتصادی تبدیل نمایند.

در کنار منافع، بخش بزرگی از آن چه بر تصمیم کنشگر تاثیر می‌گذارد، ارزش‌ها می‌باشد. ارزش-ها، شکل‌دهنده خواسته‌ها و عقایدند و در نهایت با ملاحظه مجموع متغیرهای وضعیتی، کنش‌گر را وادار به عمل و انتخاب می‌سازند. به اعتقاد مرتن، در حالی که قدرت برای اهل سیاست، و ثروت

برای اهل تجارت مهمترین و مطلوبترین سرمایه‌ای است که همه در جستجوی آن هستند، برای اجتماع اهل علم «منزلت» مهمترین متاع ارزشمند شناخته می‌شود (مرتون به نقل از فاضلی، ۱۳۸۲: ۱۰۲). در این مقاله انگیزه‌های تحصیلی عبارت است از منافع، امیال و ارزش‌هایی که دانشجویان را به سمت تحصیلات عالی و شرکت در بازی دانشگاه سوق داده است که عبارتند از: تجربه اندوزی، مورد توجه و احترام دیگران قرار گرفتن به عنوان یک فرد دانشگاهی، تامین استقلال اجتماعی و فرهنگی از خانواده، کسب تخصص در رشته مورد علاقه، تامین امنیت اقتصادی، تامین آینده شغلی، گذر زمان و پرکردن اوقات جوانی.

فرضیه‌های تحقیق

- ۱) سطح فرهنگ دانشگاهی رابطه‌ای مثبت با سطح هویت دانشگاهی دانشجویان دارد.
 - ۱-۱) سطح فرهنگ آموزش رابطه‌ای مثبت با سطح هویت دانشگاهی دانشجویان دارد.
 - ۱-۲) سطح فرهنگ یادگیری رابطه‌ای مثبت با سطح هویت دانشگاهی دانشجویان دارد.
 - ۱-۳) سطح فرهنگ سازمانی و مدیریت رابطه‌ای مثبت با سطح هویت دانشگاهی دانشجویان دارد.
 - ۱-۴) سطح خرده‌فرهنگ‌های علمی رابطه‌ای مثبت با سطح هویت دانشگاهی دانشجویان دارد.
- ۲) سطح سرمایه فرهنگی رابطه‌ای مثبت با سطح هویت دانشگاهی دانشجویان دارد.
 - ۲-۱) سطح سرمایه فرهنگی تجسم‌یافته رابطه‌ای مثبت با سطح هویت دانشگاهی دانشجویان دارد.
 - ۲-۲) سطح سرمایه فرهنگی نهادینه‌شده رابطه‌ای مثبت با سطح هویت دانشگاهی دانشجویان دارد.
 - ۲-۳) سطح سرمایه فرهنگی عینی‌شده رابطه‌ای مثبت با سطح هویت دانشگاهی دانشجویان دارد.
- ۳) سطح انگیزه‌های تحصیلی رابطه‌ای مثبت با سطح هویت دانشگاهی دانشجویان دارد.
 - ۳-۱) سطح ارزشهای شخصی و اجتماعی رابطه‌ای مثبت با سطح هویت دانشگاهی دانشجویان دارد.
 - ۳-۲) سطح منافع فردی رابطه‌ای مثبت با سطح هویت دانشگاهی دانشجویان دارد.
- ۴) سطح فرهنگ دانشگاهی، سطح سرمایه فرهنگی و سطح انگیزه‌های تحصیلی، مجموعاً بخش بالایی از واریانس هویت دانشگاهی را تبیین می‌کنند.

روش اجرای تحقیق

طرح پژوهش. طرح پژوهش این مقاله غیرآزمایشی از نوع پیمایش است. طبق آن نمونه‌ای از افرادی که به درجات مختلف واجد صفات مورد نظر این پژوهش بودند، انتخاب و نظرات آنان در یک مقطع زمانی جمع‌آوری شد.

برای ساختن متغیرها از جدول حاصل از اجرای پیمایش استفاده شد. این امر می‌توانست با دو نوع از مقیاس‌سازی انجام شود: الف) ترکیب خطی ناموزون: در این روش نمره هر کدام از نشانگرها با همدیگر جمع می‌شود؛ ب) ترکیب خطی موزون: در این روش، ابتدا، نمره هر کدام از نشانگرها در

میانگین وزن هر نشانگر ضرب و بعد، حاصلضرب‌های مذکور با همدیگر جمع می‌شوند. در این مقاله الگوی موردنظر با استفاده از روش اول طراحی شد.

تعریف و تعیین جامعه آماری. جامعه آماری در شامل کلیه دانشجویان مقطع کارشناسی دانشگاه آزاد اسلامی در چهار واحد رودهن، شهریار- شهرقدس، کرج و ورامین- پیشوا بود. طبق آمار اعلام شده از سوی مسئولین تعداد کل این دانشجویان حدود ۴۰۰۰۰ نفر می‌باشد.

حجم نمونه و روشهای نمونه‌گیری: بدیهی است که امکان سرشماری از اعضای جامعه آماری فوق- الذکر به دلیل پرشماربودن و فقدان منابع مالی و نیروی انسانی مورد نیاز برای سرشماری میسر نبود. با استفاده از فرمول تعیین حجم نمونه کوکران و با در نظر گرفتن پارامترهای دخیل در محاسبه آن، تعداد نمونه در حدود ۳۸۰ نفر تعیین شد.

نظر به اینکه هیچ پژوهش تجربی درباره موضوع این پژوهش در دانشگاه آزاد صورت نگرفته بود و واریانس هویت دانشگاهی نامعلوم بود، میزان دارا بودن آن برابر با $p=0.5$ و میزان عدم دارا بودن آن برابر با $q=0.5$ قرار داده می‌شود. دقت احتمالی مطلوب برابر با $d=0.05$ و فاصله‌ی اطمینان تعمیم ۹۵ درصدی نتایج حاصله از نمونه معادل با $t=1.96$ قرار داده شد. با قرار دادن این پارامترها در فرمول محاسبه حجم نمونه کوکران، تعداد نمونه‌ی لازم از گروه آزمایش برابر با ۳۸۰ نفر برآورد شد.

$$n = \frac{\frac{t^2 pq}{d^2}}{1 + \frac{1}{N} \left(\frac{t^2 pq}{d^2} - 1 \right)} = \frac{\frac{1.96^2 \times 0.5 \times 0.5}{0.05^2}}{1 + \frac{1}{40000} \left(\frac{1.96^2 \times 0.5 \times 0.5}{0.05^2} - 1 \right)} \cong 380$$

از اینرو، با توجه به ضرورت‌های روش‌شناسانه از قبیل حداقل تعداد نمونه لازم در هر دانشگاه تعداد متفاوتی از دانشجویان انتخاب شدند. روش نمونه‌گیری «طبقه‌ای نامتناسب با حجم» بود. طبقات بر اساس چهار دانشگاه فوق‌الذکر انتخاب شدند. جدول زیر تعداد نمونه در هر کدام از طبقات را نشان می‌دهد.

جدول شماره (۱) تعداد نمونه در هر کدام از طبقات

واحد های دانشگاهی	فراوانی	درصد	درصد تجمعی
واحد رودهن	۱۵۳	۴۳/۶	۴۳/۶
واحد کرج	۷۲	۲۰/۵	۶۴/۱
واحد شهرقدس	۲۹	۸/۳	۷۲/۴
واحد پیشوا - ورامین	۹۷	۲۷/۶	۱۰۰/۰
کل	۳۵۱	۱۰۰/۰	

همانطور که دیده می شود ۳۵۱ نفر در امر گردآوری داده ها مشارکت کردند. حدود ۳۰ عضو نمونه که در دانشگاه آزاد اسلامی واحد شهریار - شهر قدس در حال تحصیل بودند به علت عدم همکاری مسئولین دانشگاه موفق به شرکت در این پژوهش نشدند.

ابزار اندازه گیری و نحوه اجرا و ارزشیابی آن. پرسشنامه محقق ساخته این پژوهش برای سنجش چهار متغیر اصلی و یک دسته از متغیرهای زمینه ای طراحی شد. اعتبار پرسشنامه از طریق روش «اعتبار محتوایی» محرز گردید. تعداد ۸ کارشناس متخصص در حوزه این پژوهش نظرات خود را در مورد اینکه آیا سوالات و گویه های مطرح شده همان چیزی را می سنجد که در پی آن هستیم یا نه، ابراز کردند. ضریب سی. وی. آر. معادل ۰/۷۷ بدست آمد که حاکی از اعتبار محتوایی بالای ابزار گردآوری اطلاعات این پژوهش می باشد. پایایی پرسشنامه ها از طریق روش «پایایی همسانی درونی» بدست آمد. نتایج محاسبه ضریب آلفای کرونباخ هر کدام از مقیاسها و خرده مقیاسهای آنها در جدول ۲ گزارش می شود. پایایی این پرسشنامه با انتخاب نمونه ای ۴۰ نفری از اعضای جامعه آماری مورد آزمون قرار گرفت که نتایج آن در جدول زیر ملاحظه می شود:

جدول شماره (۲) پایایی مولفه های تحقیق بر اساس مقدار آلفای کرونباخ

ضریب آلفای کرونباخ	
۰/۸۷	هویت دانشگاهی
۰/۸۶	فرهنگ دانشگاهی
۰/۸۴	سرمایه فرهنگی دانشجویان
۰/۸۶	انگیزه های تحصیلی

یافته های تحقیق

در این بخش ابتدا کم و کیف متغیرها مورد توصیف قرار می گیرد. بعد، تاثیر متغیرهای مستقل («سرمایه فرهنگی دانشجویان»، «فرهنگ دانشگاهی» و «انگیزه های تحصیلی») بر متغیر وابسته

عوامل اجتماعی موثر بر هویت دانشگاهی دانشجویان دانشگاه آزاد اسلامی..... ۱۸۹

«هویت دانشگاهی» دانشجویان منطقه ۱۲ دانشگاه آزاد اسلامی) تشریح می‌شود. سپس، قوت تبیینی مدل نظری این پژوهش با بهره‌گیری از روش‌های تحلیل چندمتغیری بررسی و سنجیده می‌شود.

توصیف متغیر هویت دانشگاهی. جدول ۳ نشان‌دهنده شاخصهای آماری توصیفی و نحوه توزیع متغیر «هویت دانشگاهی» می‌باشد.

جدول شماره (۳) شاخص‌های آماری توزیع متغیر هویت دانشگاهی

هویت دانشگاهی	هویت دانشگاهی - درخود	هویت دانشگاهی - برای خود		
۲۶۱	۳۰۹	۲۸۵	معتبر	تعداد
۹۰	۴۲	۶۶	نامعلوم	
۲/۸۶۵۰	۲/۹۲	۲/۷۶۱۶	میانگین	
۲/۸۸۴۲	۲/۸۸	۲/۷۶۷۴	میانه	
۲/۹۱	۳	۲/۸۸	نما	
۰/۴۸۰۱۵	۰/۵۶۵	۰/۵۱۱۸۹	انحراف معیار	
۰/۲۳۱	۰/۳۱۹	۰/۲۶۲	واریانس	
۰/۲۳۵	۰/۲۳۵	-۰/۰۳۸	چولگی	
۰/۱۵۱	۰/۱۳۹	۰/۱۴۴	خطای معیار چولگی	
۰/۵۶۲	۰/۱۳۴	۰/۳۴۵	کشیدگی	
۰/۳۰۰	۰/۲۷۶	۰/۲۸۸	خطای معیار کشیدگی	
۲/۹۷	۴	۳/۱۲	دامنه	
۱/۵۶	۱	۱/۴۱	حداقل	
۴/۵۳	۵	۴/۵۳	حداکثر	

میانگین هویت دانشگاهی برابر با ۲/۸۶ واحد می‌باشد. سطح هویت دانشگاهی نیمی از دانشجویان مساوی یا کمتر از ۲/۸۸ و نیمی دیگر بیش از آن نمره می‌باشد. نمره هویت دانشگاهی بیشترین افراد در حدود ۳ (حد متوسط) واحد می‌باشد. نمره‌های هویت دانشگاهی در حدود ۰/۴۸ واحد در اطراف میانگین پراکنده شده‌اند. کمترین سطح هویت دانشگاهی متعلق به دانشجویانی است که نمره ۱/۵۶ و بیشترین سطح هویت دانشگاهی متعلق به دانشجویانی است که نمره ۴/۵۳ را کسب کرده‌اند.

توصیف متغیر سرمایه فرهنگی. مطابق ۴ شاخصهای آماری توصیفی و نحوه‌ی توزیع متغیر «سرمایه فرهنگی» میانگین سرمایه فرهنگی دانشجویان برابر با ۲/۸۱ (در حدود متوسط و البته کمتر از حد متوسط) می‌باشد. سطح سرمایه فرهنگی دانشجویان نیمی از دانشجویان مساوی یا کمتر از ۲/۸۳ و

۱۹۰.....پژوهش نامه علوم اجتماعی، سال سوم، شماره چهارم، زمستان ۱۳۸۸

نیمی دیگر بیش از آن نمره می‌باشد. نمره سرمایه فرهنگی دانشجویان بیشترین افراد نمره ۲/۶۷ (کمتر از حد متوسط) می‌باشد. نمره‌های سرمایه فرهنگی دانشجویان در حدود ۰/۵۲ واحد در اطراف میانگین پراکنده شده‌اند. کمترین سطح سرمایه فرهنگی دانشجویان متعلق به دانشجویانی است که نمره ۱/۳۳ را کسب کرده‌اند و بیشترین سطح سرمایه فرهنگی دانشجویان متعلق به دانشجویانی است که نمره ۴/۱۷ را کسب کرده‌اند.

جدول شماره (۴) شاخص‌های آماری توزیع متغیر سرمایه فرهنگی

س. ف. نهادینه شده	س. ف. تجسم یافته	س. ف. عینی شده	سرمایه فرهنگی	معتبر	نامعلوم
۳۵۱	۳۳۷	۳۳۳	۳۳۰		
۰/۰	۱۴	۱۸	۲۱		
۲/۸۸۰۳	۲/۴۷۰۸	۳/۲۱۹۲	۲/۸۱۲۶	میانگین	
۳/۰۰۰۰	۲/۳۳۳۳	۳/۰۰۰۰	۰/۸۳۳۳	میانه	
۳/۰۰	۲/۶۷	۳/۰۰	۲/۶۷	نما	
۱/۵۰۷۱۰	۰/۷۷۳۱۶	۰/۹۶۵۵۲	۰/۵۱۹۱۳	انحراف معیار	
۲/۲۷۱	۰/۵۹۸	۰/۹۳۲	۰/۲۶۹	واریانس	
-۰/۱۴۳	۰/۲۲۴	-۰/۱۵۸	۰/۱۰۷	چولگی	
۱۳۰	۰/۱۳۳	۰/۱۳۴	۰/۱۳۴	خطای معیار چولگی	
-۰/۹۷۶	-۰/۴۰۰	-۰/۳۷۴	-۰/۲۰۱	کشیدگی	
۰/۲۶۰	۰/۲۶۵	۰/۲۶۶	۰/۲۶۸	خطای معیار	
۴/۰۰	۳/۶۷	۴/۰۰	۲/۸۳	دامنه	
۱/۰۰	۱/۰۰	۱/۰۰	۱/۳۳	حداقل	
۵/۰۰	۴/۶۷	۵/۰۰	۴/۱۷	حداکثر	

توصیف متغیر فرهنگ دانشگاهی. طبق جدول ۵ میانگین در حدود ۳/۰۶ (کمی بیش از حد متوسط) می‌باشد. سطح فرهنگ دانشگاهی نیمی از دانشجویان مساوی یا کمتر از ۳ (حد متوسط) و نیمی دیگر بیش از آن نمره می‌باشد. نمره فرهنگ دانشگاهی بیشترین افراد، نمره ۳ (حد متوسط) می‌باشد. نمره‌های فرهنگ دانشگاهی در حدود ۰/۴۷ واحد در اطراف میانگین پراکنده شده‌اند. کمترین سطح فرهنگ دانشگاهی متعلق به دانشجویانی است که نمره ۱/۸۲ را کسب کرده‌اند و بیشترین سطح فرهنگ دانشگاهی دانشجویان متعلق به دانشجویانی است که نمره ۴/۴۱ را کسب کرده‌اند.

جدول شماره (۵) شاخص های آماری توزیع متغیر فرهنگ دانشگاهی

ف. فرهنگ دانشگاهی	ف. آموزش	ف. یادگیری	ف. سازمانی و مدیریت	خرده ف. دانشجویی
۳۱۲	۳۴۰	۳۳۸	۳۳۲	۳۳۵
۳۹	۱۱	۱۳	۱۹	۱۶
۳/۰۵۷۵	۳/۰۶۶۹	۲/۸۷۸۰	۳/۲۹۰۷	۲/۸۲۶۹
۳/۰۰۰۰	۳/۰۰۰۰	۳/۰۰۰۰	۳/۳۳۳۳	۲/۶۶۶۷
۳/۰۰	۲/۷۵	۳/۰۰	۲/۸۳	۲/۳۳
۰/۴۷۵۳۳	۰/۷۷۳۲۰	۰/۶۲۴۱۴	۰/۷۲۶۷۳	۰/۸۰۲۴۵
۰/۲۲۶	۰/۵۹۸	۰/۳۹۰	۰/۵۲۸	۰/۶۴۴
۰/۲۰۶	۰/۲۸۴	۰/۰۵۶	-۰/۱۲۷	۰/۲۴۲
۰/۱۳۸	۰/۱۳۲	۰/۱۳۳	-۰/۱۳۴	۰/۱۳۳
۰/۰۶۵	-۰/۰۱۱	۰/۴۷۸	-۰/۲۷۸	-۰/۱۳۰
۰/۲۷۵	۰/۲۶۴	۰/۲۶۵	۰/۲۶۷	۰/۲۶۶
۲/۵۹	۳/۷۵	۳/۷۵	۴/۰۰	۴/۰۰
۱/۸۲	۱/۲۵	۱/۲۵	۱/۰۰	۱/۰۰
۴/۴۱	۵/۰۰	۵/۰۰	۵/۰۰	۵/۰۰

توصیف متغیر انگیزه های تحصیلی. طبق جدول ۶ میانگین متغیر انگیزه های تحصیلی در حدود ۳/۶۵ (کمی بیش از حد متوسط) می باشد.

جدول شماره (۶) شاخص های آماری توزیع متغیر انگیزه های تحصیلی

انگیزه های تحصیلی	ارزشهای شخصی و اجتماعی	منافع فردی
۲۹۶	۳۰۹	۳۲۰
۵۵	۴۲	۳۱
۳/۶۵۱۱	۳/۷۵۲۴	۳/۵۰۲۱
۳/۷۱۴۳	۴/۰۰۰۰	۳/۶۶۶۷
۳/۵۷	۴/۲۵۴	۳/۶۷
۰/۶۵۵۶۱	۰/۷۸۷۸۷	۰/۷۵۰۷۱
۰/۴۳۰	۰/۶۲۱	۰/۵۶۴
-۰/۶۴۰	-۰/۹۵۶	-۰/۳۴۹
۰/۱۴۲	۰/۱۳۹	۰/۱۳۶
۰/۶۱۹	۰/۹۱۲	۰/۱۵۵
۰/۲۸۲	۰/۲۷۹	۰/۲۷۲
۳/۸۶	۴/۰۰	۴/۰۰
۱/۱۴	۱/۰۰	۱/۰۰
۵/۰۰	۵/۰۰	۵/۰۰

نیمی از دانشجویان سطح انگیزه های تحصیلی را مساوی یا کمتر از ۳/۷۱ (کمتر از حد متوسط) و نیمی دیگر بیش از آن نمره ارزیابی نموده اند. بیشترین افراد برای نمره انگیزه های تحصیلی خود،

۱۹۲.....پژوهش نامه علوم اجتماعی، سال سوم، شماره چهارم، زمستان ۱۳۸۸

نمره ۳/۵۷ (کمی بیش از حد متوسط) قائل شده‌اند. نمره‌های انگیزه‌های تحصیلی در حدود ۰/۶۵ واحد در اطراف میانگین پراکنده شده‌اند. کمترین سطح انگیزه‌های تحصیلی دانشجویان متعلق به دانشجویانی است که نمره ۱/۱۴ را کسب کرده‌اند و بیشترین سطح انگیزه‌های تحصیلی متعلق به دانشجویانی است که نمره ۵ را کسب کرده‌اند.

روابط دو متغیری: آزمون فرضیه‌ها

در این بخش، ۴ فرضیه اصلی و ۹ فرضیه فرعی مورد آزمون قرار می‌گیرند. مقدار ضریب همبستگی پیرسون متغیر هویت دانشگاهی با متغیرهای مستقل و ابعاد هر کدام از آنها در جدول زیر گزارش می‌شود.

جدول شماره (۷) همبستگی پیرسون متغیر هویت دانشگاهی با متغیرهای مستقل

سطح معنی داری	مقدار همبستگی	
۰/۰۰۰	۰/۲۲۳	سرمایه فرهنگی
۰/۰۰۱	۰/۲۰۰	سرمایه فرهنگی - تجسم یافته
۰/۰۰۰	۰/۳۲۱	سرمایه فرهنگی - نهادینه شده
۰/۱۸۰	-۰/۱۴۷	سرمایه فرهنگی - عینی شده
۰/۰۰۰	۰/۴۴۵	فرهنگ دانشگاهی
۰/۰۰۰	۰/۳۱۷	فرهنگ دانشگاهی فرهنگ آموزش
۰/۰۰۸	۰/۱۶۴	فرهنگ دانشگاهی - فرهنگ یادگیری
۰/۰۰۰	۰/۴۲۴	فرهنگ دانشگاهی - فرهنگ سازمانی و مدیریت
۰/۰۰۱	۰/۲۱۵	فرهنگ دانشگاهی - خرده فرهنگ‌های علمی
۰/۰۱۷	-۰/۱۵۸	انگیزه‌های تحصیلی
۰/۰۰۳	-۰/۱۹۲	انگیزه‌های تحصیلی - ارزشهای شخصی و
۰/۷۷۵	-۰/۰۱۸	انگیزه‌های تحصیلی - منافع فردی

آزمون رابطه «فرهنگ دانشگاهی» و «هویت دانشگاهی». ضریب همبستگی این دو متغیر مذکور معادل با ۰/۴۵۵ در سطح ۰/۰۰۰ معنی دار است. به عبارت دیگر، هر چه دانشجویان «فرهنگ دانشگاهی» خود را در دانشگاه بالاتر می‌پندارند، به همین سان «هویت دانشگاهی» بالاتری را بروز می‌دهند، اما نه در صددرصد از موارد بلکه در ۴۵ درصد از موارد. پس بر اساس شواهد موجود، فرضیه تبیینی شماره ۱ «تایید» می‌شود.

عوامل اجتماعی موثر بر هویت دانشگاهی دانشجویان دانشگاه آزاد اسلامی..... ۱۹۳

آزمون رابطه «هویت دانشگاهی» و «فرهنگ دانشگاهی - فرهنگ آموزش». ضریب همبستگی این دو متغیر معادل با ۰/۳۱۷ در سطح ۰/۰۰۰ معنی دار است. به عبارت دیگر، هر چه دانشجویان «فرهنگ آموزش» دانشگاه خود را بالاتر می‌پندارند، به همین سان «هویت دانشگاهی» بالاتری را بروز می‌دهند، اما نه در صد درصد از موارد بلکه در ۳۲ درصد از موارد. پس بر اساس شواهد موجود، فرضیه فرعی شماره ۱-۱ این پژوهش «تایید» می‌شود.

آزمون رابطه «هویت دانشگاهی» و «فرهنگ یادگیری». ضریب همبستگی این دو متغیر مذکور معادل با ۰/۱۶۴ در سطح ۰/۰۰۸ معنی دار است. به عبارت دیگر، هر چه دانشجویان «فرهنگ یادگیری» خود را بالاتر می‌پندارند، به همین سان «هویت دانشگاهی» بالاتری را بروز می‌دهند، اما نه در صد درصد از موارد بلکه در ۱۶ درصد از موارد. پس بر اساس شواهد موجود، فرضیه فرعی شماره ۱-۲ این پژوهش «تایید» می‌شود.

آزمون رابطه «هویت دانشگاهی» و «فرهنگ سازمانی و مدیریت». ضریب همبستگی این دو متغیر مذکور معادل با ۰/۴۲۴ در سطح ۰/۰۰۰ معنی دار است. به عبارت دیگر، هر چه دانشجویان «فرهنگ سازمانی و مدیریت» دانشگاه خود را بالاتر می‌پندارند، به همین سان «هویت دانشگاهی» بالاتری را بروز می‌دهند، اما نه در صد درصد از موارد بلکه در ۴۲ درصد از موارد. پس بر اساس شواهد موجود، فرضیه فرعی شماره ۱-۳ این پژوهش «تایید» می‌شود.

آزمون رابطه «هویت دانشگاهی» و «خرده فرهنگ‌های علمی دانشجویی». ضریب همبستگی این دو متغیر مذکور معادل با ۰/۲۱۵ در سطح ۰/۰۰۱ معنی دار است. به عبارت دیگر، هر چه دانشجویان «خرده فرهنگ علمی» خود را بالاتر می‌پندارند، به همین سان «هویت دانشگاهی» بالاتری را بروز می‌دهند، اما نه در صد درصد از موارد بلکه در ۲۱ درصد از موارد. پس بر اساس شواهد موجود، فرضیه فرعی شماره ۱-۴ این پژوهش «تایید» می‌شود.

آزمون رابطه «سرمایه فرهنگی» و «هویت دانشگاهی». ضریب همبستگی این دو متغیر مذکور معادل با ۰/۲۲۳ در سطح ۰/۰۰۰ معنی دار است. به عبارت دیگر، هر چه دانشجویان «سرمایه فرهنگی» خود را در دانشگاه بالاتر می‌پندارند، به همین سان «هویت دانشگاهی» بالاتری را بروز می‌دهند، اما نه در صد درصد از موارد بلکه در ۲۲ درصد از موارد. پس بر اساس شواهد موجود، فرضیه اصلی شماره ۲ این پژوهش «تایید» می‌شود.

آزمون رابطه «هویت دانشگاهی» و «سرمایه فرهنگی تجسم یافته». ضریب همبستگی این دو متغیر مذکور معادل با ۰/۲۰۰ در سطح ۰/۰۰۱ معنی دار است. به عبارت دیگر، هر چه دانشجویان «سرمایه فرهنگی تجسم یافته» خود را در دانشگاه بالاتر می‌پندارند، به همین سان «هویت دانشگاهی» بالاتری را بروز می‌دهند، اما نه در صد درصد از موارد بلکه در ۲۰ درصد از موارد. پس بر اساس شواهد موجود، فرضیه فرعی شماره ۱ - ۲ این پژوهش «تایید» می‌شود.

آزمون رابطه «هویت دانشگاهی» و «سرمایه فرهنگی نهادینه شده». ضریب همبستگی این دو متغیر مذکور معادل با ۰/۳۲۱ در سطح ۰/۰۰۰ معنی دار است. به عبارت دیگر، هر چه دانشجویان «سرمایه فرهنگی نهادینه شده» خود را در دانشگاه بالاتر می‌پندارند، به همین سان «هویت دانشگاهی» بالاتری را بروز می‌دهند، اما نه در صد درصد از موارد بلکه در ۳۲ درصد از موارد. پس بر اساس شواهد موجود، فرضیه فرعی شماره ۲ - ۲ این پژوهش «تایید» می‌شود.

آزمون رابطه «هویت دانشگاهی» و «سرمایه فرهنگی عینی شده». ضریب همبستگی این دو متغیر مذکور معادل با ۰/۱۴۷- در سطح ۰/۰۱۸ معنی دار است. به عبارت دیگر، هر چه دانشجویان «سرمایه فرهنگی عینی شده» خود را در دانشگاه بالاتر می‌پندارند، به همین سان «هویت دانشگاهی» پایین‌تری را بروز می‌دهند، اما نه در صد درصد از موارد بلکه در ۱۵ درصد از موارد. پس بر اساس شواهد موجود، فرضیه فرعی شماره ۳ - ۲ این پژوهش «تایید» می‌شود.

آزمون رابطه «انگیزه های تحصیلی» و «هویت دانشگاهی». ضریب همبستگی این دو متغیر مذکور معادل با ۰/۱۵۸- (در حد ضعیف) و در سطح ۰/۰۱۷ معنی دار است. به عبارت دیگر، هر چه دانشجویان «انگیزه های تحصیلی» خود را در دانشگاه بالاتر می‌پندارند، به همین سان «هویت دانشگاهی» پایین‌تری را بروز می‌دهند، اما نه در صد درصد از موارد بلکه در ۱۶ درصد از موارد. پس بر اساس شواهد موجود، بین «انگیزه های تحصیلی» و «هویت دانشگاهی» رابطه وجود دارد، اما بر خلاف فرضیه تحقیق، رابطه منفی یا معکوس وجود دارد. از آنجا که این رابطه دو متغیره می‌باشد و در آزمون دو متغیره نیز امکان کنترل متغیر وجود ندارد، لذا چه بسا این رابطه کاذب باشد. از این رو، تاثیر واقعی تر و دقیق تر رابطه «انگیزه های تحصیلی» با «هویت دانشگاهی» توسط تحلیل رگرسیون روشن خواهد شد.

آزمون رابطه «ارزشهای شخصی و اجتماعی» تحصیل و «هویت دانشگاهی». ضریب همبستگی این دو متغیر مذکور معادل با ۰/۱۹۲- در سطح ۰/۰۰۳ معنی دار است. به عبارت دیگر، هر چه

عوامل اجتماعی موثر بر هویت دانشگاهی دانشجویان دانشگاه آزاد اسلامی.....۱۹۵

دانشجویان «ارزشهای شخصی و اجتماعی» تحصیل خود را در دانشگاه بالاتر می‌پندارند، به همین - سان «هویت دانشگاهی» پایین‌تری را بروز می‌دهند، اما نه در صد درصد از موارد بلکه در ۱۹ درصد از موارد.

آزمون رابطه «منافع فردی» تحصیل و «هویت دانشگاهی». ضریب همبستگی این دو متغیر مذکور معادل با ۰/۰۱۸- در سطح ۰/۷۷۵ قرار دارد. پس بر اساس شواهد موجود، بین «منافع فردی تحصیل» تحصیلات و «هویت دانشگاهی» رابطه منفی وجود دارد، اما رابطه معنادار نیست.

روابط چندمتغیری: تحلیل رگرسیون هویت دانشگاهی

در اینجا دو مدل برای آزمون رگرسیون مدل نظری این پژوهش استفاده شده‌اند. ابتدا به رگرسیون هویت دانشگاهی بر اساس متغیرهای کلی سرمایه فرهنگی، فرهنگ دانشگاهی و انگیزه‌های تحصیلی پرداخته می‌شود. بعد، رگرسیون هویت دانشگاهی بر اساس ابعاد فرعی متغیرهای سرمایه فرهنگی، فرهنگ دانشگاهی و انگیزه‌های تحصیلی مورد بررسی قرار می‌گیرد. جدول زیر خلاصه مدل رگرسیونی اول را به تصویر می‌کشد:

جدول شماره (۸) خلاصه مدل رگرسیونی اول

ضریب همبستگی	ضریب تعیین	ضریب تعیین تصحیح شده	خطای معیار برآورد F
۰/۴۸۱	۰/۲۳۲	۰/۲۲۱	۰/۴۳۱۶۰

مقدار ثابت، انگیزه‌های تحصیلی، سرمایه فرهنگی، فرهنگ دانشگاهی

طبق این مدل سه متغیر سرمایه فرهنگی، فرهنگ دانشگاهی و انگیزه‌های تحصیلی ۲۳ درصد از تغییرات در هویت دانشگاهی را تبیین می‌کنند.

جدول شماره (۹) ضرایب رگرسیونی مدل اول

سطح معنی داری	t	ضرایب غیراستاندارد		مقدار ثابت
		ضرایب استاندارد	Std. Error	
		Beta	B	
۰/۰۰۰	۳/۸۷۰		۰/۳۲۳	۱/۲۵۱
۰/۰۳۹	۲/۰۷۲	۰/۱۲۹	۰/۰۶۰	۰/۱۲۴
۰/۰۰۰	۶/۷۷۵	۰/۴۲۸	۰/۰۶۵	۰/۴۳۹
۰/۵۷۹	-۰/۵۵۶	-۰/۰۳۵	۰/۰۴۷	-۰/۰۲۶

۱۹۶.....پژوهش نامه علوم اجتماعی، سال سوم، شماره چهارم، زمستان ۱۳۸۸

با استناد به ضریب تاثیر خالص (Beta) متغیرهای مذکور که به ترتیب برابر با ۰/۱۳، ۰/۴۳ و ۰/۰۳- و سطح معنی داری آنها به ترتیب برابر با ۰/۰۴، ۰/۰۰۰ و ۰/۵۸ می باشند، می توان ادعا کرد که ابتدا فرهنگ دانشگاهی و بعد سرمایه فرهنگی اهمیت بیشتری در تبیین هویت دانشگاهی داشته و انگیزه های تحصیلی دانشجویان تاثیر قابل تعمیمی بر هویت دانشگاهی ندارد. جدول زیر خلاصه مدل رگرسیونی دوم را به تصویر می کشد:

جدول شماره (۱۰) خلاصه مدل رگرسیونی دوم

	R	ضریب تعیین	ضریب تعیین تصحیح شده	خطای معیار برآورد F
۱	۰/۶۱۷	۰/۳۸۱	۰/۳۵۳	۰/۳۹۳۲۳

مقدار ثابت، انگیزه های تحصیلی - منافع فردی، سرمایه فرهنگی - تجسم یافته، سرمایه فرهنگی - نهادینه شده، فرهنگ دانشگاهی - فرهنگ سازمانی و مدیریت، فرهنگ دانشگاهی - فرهنگ یادگیری، سرمایه فرهنگی - عینی شده، فرهنگ دانشگاهی - خرده فرهنگهای علمی، فرهنگ دانشگاهی فرهنگ آموزش، انگیزه های تحصیلی - ارزشهای شخصی و اجتماعی طبق این مدل ابعاد سه متغیر سرمایه فرهنگی (تجسم یافته، نهادی شده، عینی)، فرهنگ دانشگاهی (آموزش، یادگیری، سازمانی و مدیریت، خرده فرهنگهای علمی) و انگیزه های تحصیلی (ارزشهای شخصی و اجتماعی، منافع فردی) ۳۸ درصد از تغییرات در هویت دانشگاهی را تبیین می کنند.

جدول شماره (۱۱) ضرایب رگرسیونی مدل دوم

سطح معنی داری	t	ضرایب غیراستاندارد			
		ضرایب استاندارد	Std. Error	B	
۰/۰۰۰	۵/۱۲۱		۰/۳۰۱	۱/۵۴۳	مقدار ثابت
۰/۰۰۵	۲/۸۵۰	۰/۱۶۶	۰/۰۳۹	۰/۱۱۰	سرمایه فرهنگی - تجسم یافته
۰/۰۰۰	۴/۳۱۷	۰/۲۴۷	۰/۰۲۰	۰/۰۸۷	سرمایه فرهنگی - نهادینه شده
۰/۰۰۱	-۳/۳۴۱	-۰/۱۹۳	۰/۰۳۱	-۰/۱۰۴	سرمایه فرهنگی - عینی شده
۰/۰۰۲	۳/۱۵۹	۰/۲۱۴	۰/۰۴۳	۰/۱۳۵	فرهنگ دانشگاهی فرهنگ آموزش
۰/۱۱۲	۱/۵۹۸	۰/۱۰۰	۰/۰۵۰	۰/۰۸۰	فرهنگ دانشگاهی - فرهنگ یادگیری
۰/۰۰۰	۴/۴۶۶	۰/۲۷۹	۰/۰۴۲	۰/۱۸۷	فرهنگ دانشگاهی - فرهنگ سازمانی و مدیریت
۰/۹۴۹	۰/۰۶۵	۰/۰۰۴	۰/۰۳۹	۰/۰۰۳	فرهنگ دانشگاهی - خرده فرهنگهای علمی
۰/۲۰۳	-۱/۲۷۶	-۰/۰۸۶	۰/۰۴۳	-۰/۰۵۵	انگیزه های تحصیلی - ارزشهای شخصی و اجتماعی
۰/۶۵۹	۰/۴۴۲	۰/۰۲۹	۰/۰۴۳	۰/۰۱۹	انگیزه های تحصیلی - منافع فردی

عوامل اجتماعی موثر بر هویت دانشگاهی دانشجویان دانشگاه آزاد اسلامی..... ۱۹۷

با استناد به ضریب تاثیر خالص (Beta) متغیرهای مذکور که به ترتیب برابر با ۰/۱۷، ۰/۲۵، ۰/۱۹، ۰/۲۱، ۰/۱۰، ۰/۲۸، ۰/۰۰، ۰/۰۹- و ۰/۰۳ و سطح معنی داری آنها به ترتیب برابر با ۰/۰۰۰، ۰/۰۰۵، ۰/۰۰۱، ۰/۰۰۲، ۰/۱۱، ۰/۰۰۰، ۰/۹۵، ۰/۲۰ و ۰/۶۶ می باشند، می توان ادعا کرد که به ترتیب فرهنگ سازمانی و مدیریت، سرمایه فرهنگی نهاده شده، فرهنگ آموزش و سرمایه فرهنگی عینی شده اهمیت بیشتری در تبیین هویت دانشگاهی داشته و سایر متغیرها و ابعاد (فرهنگ یادگیری، خرده فرهنگ های علمی، ارزش های شخصی و اجتماعی و منافع فردی ذیل مقوله انگیزه های تحصیلی) تاثیر قابل تعمیمی بر هویت دانشگاهی ندارد.

آزمون مدل نظری

مدل نظری این پژوهش با استفاده از روش «مدل سازی معادله ساختاری» مورد آزمون قرار می گیرد. در این راستا، ابتدا، مدل کامل نظری این پژوهش شامل ابعاد متغیرهای مستقل و وابسته آزمون می شود.

شکل زیر نتایج آزمون مدل کلی این پژوهش را به تصویر می کشد. در این شکل به دو «شاخص برازش» استناد شده است. اولین شاخص خوبی برازش طبق ارقام مذکور در شکل ذیل، مقدار آماره مجذور خی برابر با ۱۱۹ می باشد که با درجه آزادی ۳۸ در سطح ۰/۰۰۰ معنی دار است. در نمونه های کوچک (زیر ۳۰ مورد) سطح معنی داری بالای ۰/۰۵ حاکی از خوبی برازش است. در نمونه آماری این پژوهش (۳۵۱ مورد) که نشان دهنده نمونه آماری بزرگ (بالای ۳۰ مورد) می باشد، در صورتی که نسبت مقدار آماره مجذور خی به درجه آزادی متناظر با این آماره از ۵ واحد بیشتر نباشد، آنگاه می توان ادعا کرد که مدل مزبور برازش خوبی با واقعیت دارد. مقدار این نسبت در مدل آزمونی این پژوهش در حدود ۳ واحد (۱۱۹ تقسیم بر ۳۸) است که نشان دهنده خوبی برازش یافته های پژوهش با مدل برازش یافته می باشد. به عبارت دیگر، الگوی ارتباط «هویت دانشگاهی» [HD] (که توسط دو بعد «هویت دانشگاهی در خود» [HD.1] و «هویت دانشگاهی برای خود» [HD.2] اندازه گیری شده است) و «سرمایه فرهنگی» [SF] (که توسط سه بعد «سرمایه فرهنگی تجسم یافته» [SF.1]، «سرمایه فرهنگی نهادی شده» [SF.2] و «سرمایه فرهنگی عینیت یافته» [SF.3] اندازه گیری شده است)، «فرهنگ دانشگاهی» [FD] (که توسط چهار بعد «فرهنگ آموزش» [FD.1]، «فرهنگ یادگیری» [FD.2]، «فرهنگ سازمانی و مدیریت» [FD.3] و «خرده فرهنگ های علمی» [FD.4] اندازه گیری شده است)، و «انگیزه های تحصیلی» [AT] (که توسط دو بعد «ارزش های شخصی و

اجتماعی» [AT.1] و «منافع فردی» [AT.2] اندازه‌گیری شده است) با الگوی حقیقی داده‌ها به قدر زیادی «مشابه» است. این شاخص شدیداً تحت تاثیر تعداد نمونه است و کاربرد آن برای مدل‌هایی که دارای نمونه آماری بزرگ هستند غلط است. در این پژوهش نمونه مساوی با ۳۵۱ نفر است. بدین لحاظ بایستی از شاخص دیگر نیکویی برازش استفاده بعمل آید. دومین شاخص خوبی برازش گزارش شده در شکل زیر، «ریشه خطای میانگین مجذورات تقریب»^۱ [RMSEA] است. در صورتیکه مقدار این شاخص نزدیک‌تر به عدد صفر باشد می‌توان ادعا کرد پیش‌بینی مدل ساخته و پرداخته شده تطبیق بیشتری با واقعیت مشاهده شده دارد. حد نصاب قابل قبول این شاخص حداکثر ۰/۰۸ می‌باشد. مقدار این شاخص در این مدل کمتر از ۰/۰۸ می‌باشد. بنابراین می‌توان ادعا کرد که این مدل، برازش قابل قبولی با واقعیت دارد.

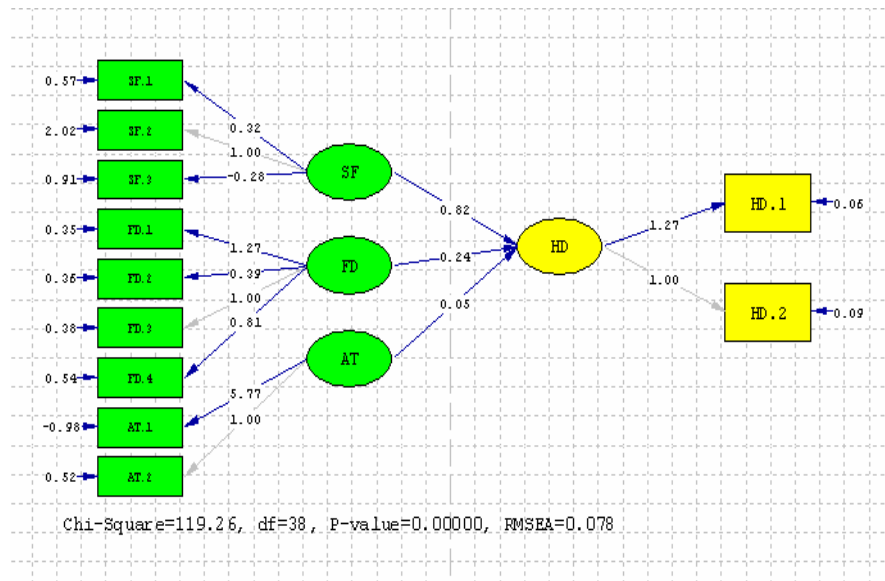

شکل شماره (۲) نتایج آزمون مدل نظری
(ارتباط بین «هویت دانشگاهی» با «سرمایه فرهنگی»، «فرهنگ دانشگاهی»، و «انگیزه‌های تحصیلی»)

¹ Root Mean Square Error of Approximation

راهبردها و برنامه‌ها

بخشی از بهبود هویت دانشگاهی و تقویت انسان آکادمیک، از طریق بهبود و تقویت فرهنگ سازمانی و مدیریت، سرمایه فرهنگی نهادینه شده، فرهنگ آموزش و سرمایه فرهنگی عینی شده میسر است.

فرهنگ سازمانی و مدیریت شامل ابعاد فضای سازمانی آموزشی و پژوهشی (رغبت زدا، مانع تراش، درخواست کننده) و فضای کالبدی و عینی و مدیریت (جذب اساتید متخصص، توانایی تجهیز دانشگاه به امکانات مناسب آموزشی و پژوهشی) می‌باشد. در باب فضای سازمانی آموزشی و پژوهشی، ضروری است برخورد کارمندان آموزشی و مدیریت دانشگاه رغبت و تلاش دانشجویان را برای یادگیری و پژوهش از بین نبرند. کارمندان آموزش باید بدانند که اگرچه به لحاظ سازمانی و اداری به عنوان کارمند محسوب می‌شوند و آشکارا نقش اداری به عهده آنها گذاشته شده، اما به طور ضمنی و غیر مستقیم نقش فرهنگی - آموزشی داشته و جزو مهمی از فرایند آموزش می‌باشند. کارمندان آموزشی با شرکت در یک سری دوره‌ها یا همایش‌های آموزشی باید بدانند و احساس کنند که صرفاً دندانه‌ای مکانیکی در دستگاه دانشگاه نیستند بلکه می‌توانند و باید نیروی محرکه دانشگاه و انگیزه‌بخش دانشجویان در امر یادگیری باشند. کارمندان و مدیران صرفاً اشخاصی نیستند با یک سری وظایف اداری و سازمانی، بلکه کارگزاران فرهنگی تولید علم و انسان دانشگاهی هستند. نیل به این بینش نزد مدیران گروه و دانشگاه و کارمندان آموزشی، از طریق یک سری کارگاه‌ها و همایش‌های آموزشی دست یافتنی است. قوانین اداری و آموزشی دانشگاه می‌تواند مانعی سخت‌افزاری برای یادگیری و پژوهش باشد. از این رو، بازبینی قوانین ضروری و بایسته است. اساتید از ستون‌های اصلی معبد دانشگاه می‌باشند.

در باب مدیریت دانشگاه عملکرد مدیریت در جذب اساتید مجرب و تجهیز دانشگاه به امکانات آموزشی و پژوهشی، اهمیت بالایی دارد. اینکه دانشگاه فراخوان دانشجویان می‌دهد و آزمون ورودی برگزار می‌کند، بدین معناست که سازمان دانشگاه به لحاظ استاد، پرسنل آموزشی و امکانات آموزشی و پژوهشی و رفاهی آماده است و تنها به تعدادی دانشجوی نیاز دارد تا این دستگاه تولید علم کار خود را آغاز کند. اگر دانشجوی پس از ورود به دانشگاه، شرایط و لوازم اصلی آموزش و یادگیری را مشاهده کند، به احتمال زیاد خود را به جریان جامعه پذیری دانشگاهی خواهد انداخت و بهانه‌چندانی برای گریز و بیگانگی دانشگاهی نخواهد داشت.

اساتید خسته، ناامید و بیگانه از دانشگاه و دانشجو و علم نمی‌توانند انسان و هویت دانشگاهی توانمند و امیدوار و خلاق را تولید کنند. اگرچه اساتید نیز نظیر سایر اقشار جامعه، با مشکلات و محدودیت‌های زیادی دست و پنجه نرم می‌کنند، اما باید توجیه شوند که آنها نقش یک الگو و دیگری مهم را برای دانشجویان ایفاء می‌کنند و باید سعی کنند که احساس ناامیدی و خستگی و بیهودگی را در فضای دانشگاه اشاعه ندهند.

فضای فرهنگی مطلوب و آرمانی، فضای درخواست‌کننده است، فضایی که مولفه‌های محیطی، دانشجویان و دانشگاهیان را ملزم به تلاش و کار بیشتر برای تحقق ارزش‌های دانشگاهی بکند. علم و ارزش‌های دانشگاهی تنها از راه کتاب‌ها، منابع درسی و آزمایشگاه، به فرد منتقل نمی‌شود. برای درونی ساختن ارزش‌های دانشگاهی و تحقق هویت آکادمیک در دانشجو، باید به نمادهای عینی ملموس در زندگی روزمره دانشجو توجه نمود که شامل لباس، ظروف غذاخوری، دیوارها، میز و صندلی‌ها، تابلوها، فضای سبز، کتابخانه، و آزمایشگاه، وسیله نقلیه، لوازم تحریر، معماری، محیط-های ورزشی، مکان‌های تفریحی، و کلیه چیزهایی که در زندگی روزمره دانشجویان با آن سرو کار دارند، می‌باشد. به همین منظور، ارتقاء فرهنگ کتابخوانی و فرهنگ اندیشیدن عالمانه از طریق ساخت کتابخانه‌های بزرگ، جذاب و ترغیب‌کننده از اهم واجبات است. اتمسفر و فضای اجتماعی- فرهنگی دانشگاه باید طوری طراحی شود که اولین چیزی که در فضا پخش می‌کند، نقش آموزشی و پژوهشی دانشگاه و دانشجو باشد. دانشجو و هر شخص دیگری که پا به میدان دانشگاه می‌گذارد باید تحت تاثیر جو و فضای فرهنگی و علمی آن قرار بگیرد. دستیابی به این امر نیز نیاز به همایش در باب برنامه‌ریزی فضا، معماری و فضای فرهنگی و نمادین دانشگاه ضروری بنظر می‌رسد. هر فردی که قدم به دانشگاه آکسفورد یا کمبریج می‌گذارد، تحت تاثیر فضای سنگین و جدی آنجا می‌شود. به طوری که دانشجو و استاد و کامند و سایر پرسنل، در همان لحظه اول در می‌یابند که اینجا باید کاری جدی در عرصه علم و فرهنگ انجام شود.

فرهنگ آموزش جامعه‌محور، دانشجو‌محور، گفتگویی و انتقادی می‌تواند سهم بسزایی در تولید هویت دانشگاهی کارا و خلاق داشته باشد. برای مثال، ارائه دروس منطبق و مرتبط با نیازهای جامعه ایران، تاکید اساتید بر مشارکت فعال دانشجویان در حین درس، گسترش شیوه آموزش از طریق مباحثه اساتید با دانشجویان و مباحثه دانشجویان با دانشجویان و آموزش اندیشه و تفکر انتقادی و استقبال اساتید از نقد شدن توسط دانشجویان، می‌تواند به درگیری و مشارکت بیشتر

دانشجویان با جان و ذهن‌شان در اجتماع دانشگاهی منجر بشود. و این امر تقویت جنبه‌های عاطفی، نقشی و گروهی هویت دانشگاهی را رقم خواهد زد. در این راستا، ضروری است همایشی با نام «فرهنگ آموزش» برای اساتید و مربیان دانشگاهی برگزار شود تا از فرهنگ آموزشی منفعل، ستایش‌گرایانه و شنود یکطرفه، استادمحور، انتقالی و توافقی به نفع فرهنگ آموزشی بحث‌محور / چالشی / استدلالی فاصله بگیرند.

دانشجویان همچون کنشگران عقلانی محسوب می‌شوند که با محاسبه فرصتها و فراخور شرایط در مورد دلایل ورود به دانشگاه و ادامه تحصیل تصمیم‌گیری می‌کنند و امیدوارند با کسب سرمایه فرهنگی نهادی شده (شامل مدارک دانشگاهی و تاییدیه‌ها) که ارزش تضمین شده قانونی دارد، سرمایه فرهنگی خود را به سرمایه اقتصادی تبدیل نمایند. هر گونه احساس بحران و ناکامی در تبدیل موثر و بدون کاستی سرمایه فرهنگی (انسان مدرک گرفته دانشگاهی) به سرمایه اقتصادی، نقش مهمی در کاهش خودارزشمندی و خوداثربخشی و هویت نقشی و جمعی دانشجویان به جای می‌گذارد. از این رو، ضروری است که از مدارک دانشجویان دانشگاه آزاد اسلامی اعاده حیثیت شود و برخورد تبعیض آمیز با آنان در استخدام‌های دولتی مورد بازبینی قرار بگیرد. یکی از شیوه‌های دفاع از ارزش مدارک تحصیلی، تاکید بر موفقیت‌ها و دستاوردهای علمی- پژوهشی دانشگاه آزاد اسلامی می‌باشد که «روابط عمومی» دانشگاه پرچمدار این مبارزه هژمونیک خواهد بود. طبق استدلال نظری و یافته‌های تجربی تحقیق، مشخص شد که نظر و ارزیابی دیگران در هویت دانشگاهی دانشجویان، نقش معناداری دارد. از این رو، ارتقاء و بهبود هویت دانشگاه مستلزم توجه به لوازم و بسترهای برون و درون دانشگاهی است. تقویت هویت دانشگاهی نیاز به مشروعیت بیرونی و کارآمدی درون دانشگاهی دارد. به جای بحث از تقدم زمانی بهتر است به همزمانی اهتمام به مشروعیت بیرونی و کارآمدی درون دانشگاهی توجه داشت. یعنی در ضمن فراهم نمودن لوازمات ذهنی و عینی و تقویت فرهنگ آموزش و فرهنگ سازمانی و مدیریت به تقویت سرمایه فرهنگی نهادینه شده و سرمایه فرهنگی عینی دانشجویان نیز باید توجه نمود.

پی نوشت ها

1-dignity	15-worth
2-honor	16-valued
3-Lived experienced	17-ritualism
4-Academic Stereotype	18-Academic culture
5-spoiled identity	19-discourating
6-stigmatized identity	20-encouraging
7-Richard Jenkinz	21-requiring
8-self	22-neutral
9-Academic identity for self	23-preventing
10-Academic identity in itself	24-embodied
11-self – evaluation academic	25-habitus
12-self – esteem	26-objectified
13-efficacy	28-Institutionalized
14-academic self-Efficacy	29-Criticality

منابع

۱. بوردیو، پی‌یر (۱۳۸۱). **نظریه کنش**، ترجمه مرتضی مردیها، تهران، نقش و نگار.
۲. جنکینز، ریچارد (۱۳۸۱). **هویت اجتماعی**، ترجمه یاراحمدی تورج، تهران، شیرازه.
۳. جنکینز، ریچارد (۱۳۸۵). **پیر بوردیو**، ترجمه لیلا جوافشانی و حسن چاوشیان، نشر نی.
۴. جی دان، رابرت (۱۳۸۵). **نقد اجتماعی پست مدرنیته: بحران های هویت**، ترجمه صالح نجفی. تهران: نشر شیرازه.
۵. ذکایی، محمد سعید و محمد جواد اسماعیلی (۱۳۸۸). "بیگانگی تحصیلی و دانشگاهی دانشجویان: پژوهشی در دانشجویان کارشناسی ارشد علوم انسانی و اجتماعی شهر تهران". پژوهشگاه فرهنگی-اجتماعی وزارت علوم.
۶. ذکایی، محمد سعید (۱۳۸۴). جوانان، استقلال‌یابی، فرصت‌ها، محدودیت‌ها، آرزوها و ترس‌ها. **فصلنامه پژوهش های تربیتی**. شماره ۱۱، ۱۲.
۷. ذکایی، محمد سعید (۱۳۸۶). **فرهنگ مطالعات جوانان تهران**: نشر آگاه.
۸. رضایی، محمد (۱۳۸۷). "ناسازه های گفتمان مدرسه: تحلیلی از زندگی روزمره دانش آموزی". موسسه انتشاراتی جامعه و فرهنگ.
۹. رضایی، محمد و محمدرضا کاشی (۱۳۸۴). چالش‌های بازتولید هژمونی دولت از طریق گفتمان مدرسه. **مجله جامعه شناسی ایران**. شماره ۳.
۱۰. ریتزر، جرج (۱۳۷۹). **نظریه جامعه شناسی در دوران معاصر**. ترجمه محسن ثلاثی. تهران: انتشارات علمی.
۱۱. فاضلی نعمت الله (۱۳۸۲). بررسی تطبیقی فرهنگ دانشگاهی ایران و بریتانیا. **نامه انسان شناسی**. دوره اول، شماره ۳.
۱۲. فاضلی، نعمت الله (۱۳۸۲). مباحثه، روشی برای تدریس در دانشگاه، نگرش مردمنگاره به آموزش مشارکتی. **فصلنامه علوم اجتماعی**. شماره ۲۴، زمستان.
۱۳. فاضلی، نعمت الله (۱۳۸۶). فرهنگ نقد و نقادی. **مجله آیین**. دی ماه.
۱۴. قانع‌راد، محمد امین (۱۳۷۹). **جامعه‌شناسی رشد و افول علم در ایران**، تهران، نشر مدینه.
۱۵. قانع‌راد، محمد امین (۱۳۸۲). برنامه ریزی و ساماندهی تحقیقات دانشگاهی برای توسعه صنعتی و اقتصادی، **مجله فرهنگ اندیشه**. سال دوم، شماره ۶.
۱۶. قانع‌راد، محمد امین (۱۳۸۳). گفت و گوهای پیش‌الگوی در جامعه‌شناسی ایران. **مجله جامعه شناسی ایران**. دوره پنجم، شماره ۱.

عوامل اجتماعی موثر بر هویت دانشگاهی دانشجویان دانشگاه آزاد اسلامی.....۲۰۳

۱۷. قانعی راد، محمدامین (۱۳۸۵ا). تعاملات دانشجویان، انگیزش و کنشگری رشته ای، فصلنامه پژوهش و برنامه ریزی در آموزش عالی، ش ۴۰.

۱۸. قانعی راد ، محمدامین (۱۳۸۵ب). تعاملات و ارتباطات در جامعه علمی: بررسی موردی در رشته علوم اجتماعی. پژوهشکده مطالعات فرهنگی و اجتماعی.

۱۹. کوئن، بروس (۱۳۷۲). مبانی جامعه شناسی. ترجمه غلامعباس توسلی. تهران: نشر سمت،

۲۰. گافمن، اروینگ (۱۳۸۶). داغ ننگ، چاره اندیشی برای هویت ضایع شده. ترجمه مسعود کیانپور و جمشید هاشمیانفر. تهران: مرکز،

21. Bourdieu, Pierre (1986). "The forms of capital", Hand book of theory & research for the sociology of education by john, G.richardson, greenwood press.